

TUBOLARI SALDATI DA NASTRO LAMINATO A CALDO

Tubolari per serramenti
spess. 1,5 mm

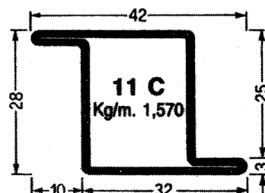
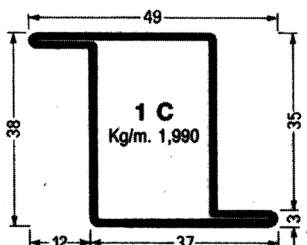
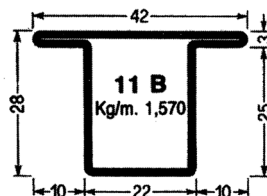
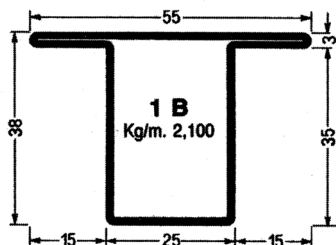
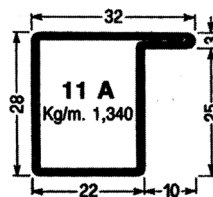
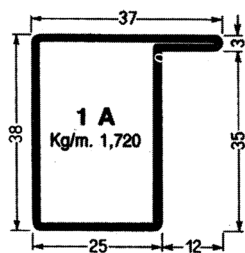

TUBOLARI SALDATI DA NASTRO LAMINATO A CALDO

Tubolari per serramenti
spess. 1,5 mm

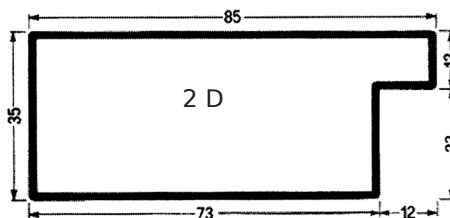
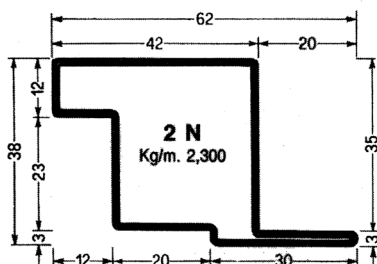
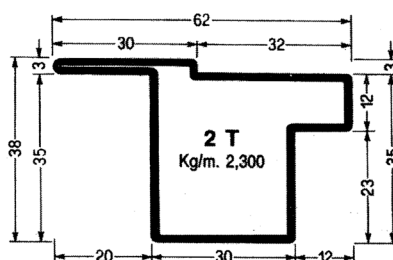
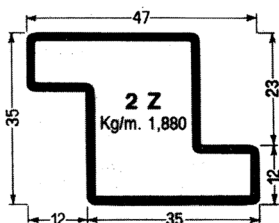
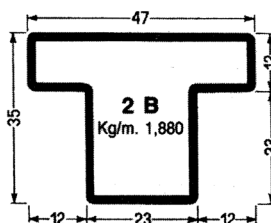
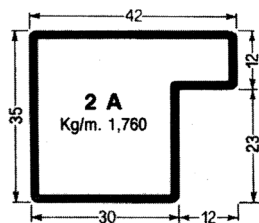

TUBOLARI PER SERRAMENTI

spess. 1,5 mm

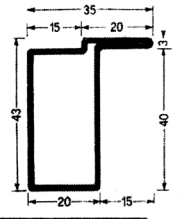
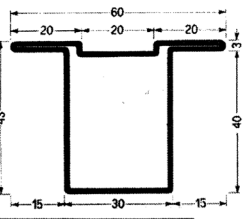
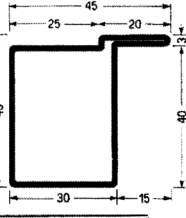
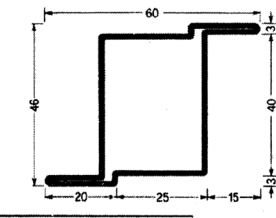
 <p>14 A</p> <p>Spessore 15/10 = kg/ml 1,79</p>	<p>■ I profili della serie 14 e 15 sono i più vantaggiosi dal lato pratico. Infatti sono i soli che permettano tutte le combinazioni praticamente necessarie per la costruzione di serramenti senza dover ricorrere a svariati tipi di tubolari.</p> <p>■ Solamente con il 15T e il 15Z, in pratica, si può ottenere qualsiasi tipo di finestra.</p> <p>■ Questa serie di profilati consente il montaggio del doppio vetro mediante l'interposizione di un distanziale fra i due vetri. Il distanziale può essere rappresentato da un tubo rettangolare 20 x 15 x 1,5.</p>	 <p>15 T</p> <p>Spessore 15/10 = kg/ml 2,45</p>
 <p>15 A</p> <p>Spessore 15/10 = kg/ml 2,04</p>	<p>■ I tubolari 14 A e 15 A si prestano ottimamente alla combinazione con regolini fermavetro RL 4 ed RL 5.</p> <p>■ In unione alla serie 8 e 10 si presta ottimamente alla costruzione di finestre doppie.</p> <p>■ Come regolino si consiglia l'uso del TR6.</p>	 <p>15 Z</p> <p>Spessore 15/10 = kg/ml 2,45</p>

NUOVA SERIE TUBOLARE SERRAMENTO

NOVITÀ

E' stata ampliata la gamma della serie di tubolari serramento con i nuovissimi TS21L - TS21T - TS21Z che, insieme al TS20L al TS20T e al TS20Z, dovrebbero in parte sostituire la precedente serie dei serramenti della gamma 15. La nuova linea produttiva consentirà all'utilizzatore finale di poter fruire, rispetto a quella precedente, di alette da 20 e 25 mm, anziché da 15 mm. La battuta più larga consentirà l'applicazione di una gomma di protezione per evitare il passaggio dell'aria calda e fredda, oltre all'impiego di serrature a tripla mandata, aumentando il grado di resistenza agli agenti atmosferici e di sicurezza del serramento finito.

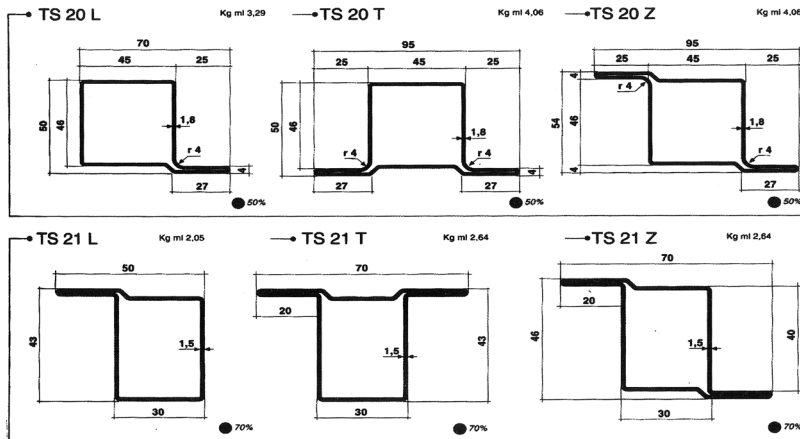

pacini

s.r.l.

TUBOLARI PER SERRAMENTI

Serie 16

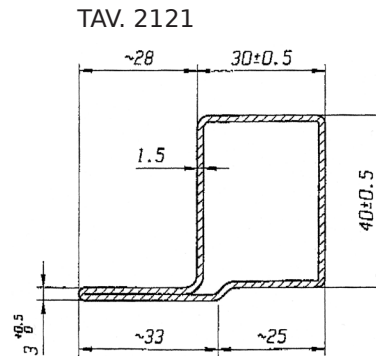
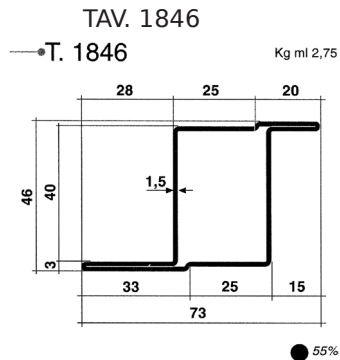
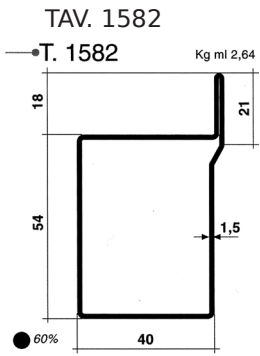
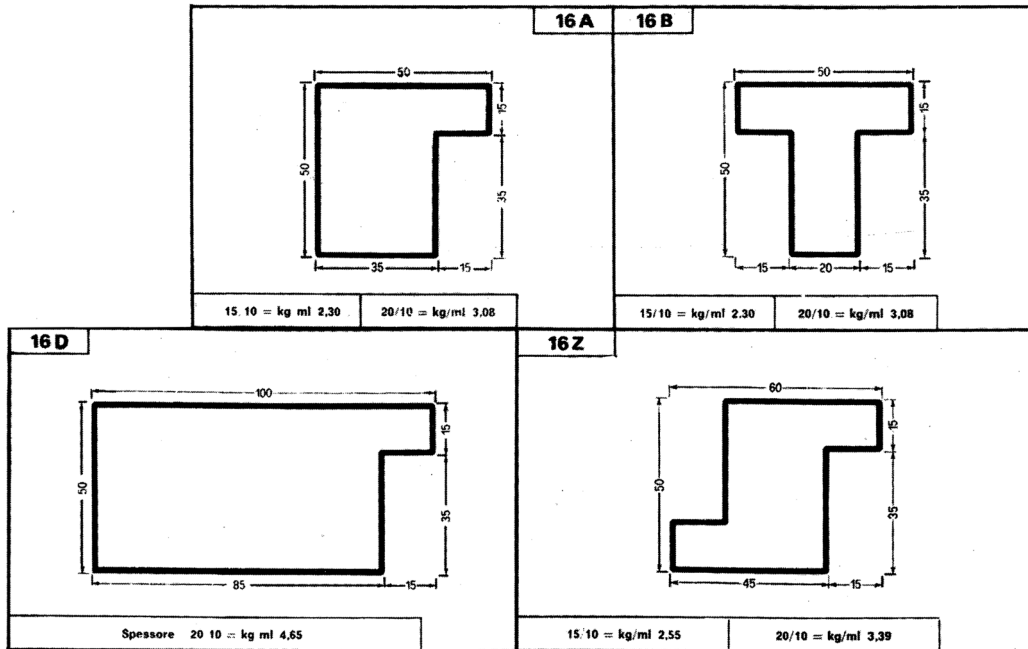

SERRAMENTI ZINCATI CON GUARNIZIONE

Palladio

	P R O F I L I				
	PT 4050 NR	PT 4050 LNR	PT 5050 NR	PT 5050 LNR	PT 5070 LNR
T mm	4.0	4.0	5.0	5.0	5.0
B mm	5.0	5.0	5.0	5.0	7.0
A cm ²	3.88	4.66	4.28	5.06	5.93
m kg/m	3.04	3.66	3.36	3.97	4.65
I _x cm ⁴	8.93	11.06	14.85	18.36	23.09
W _x cm ³	4.46	4.80	5.94	6.43	8.24
I _y cm ⁴	12.48	21.20	14.79	23.59	48.96
W _y cm ³	4.75	5.27	5.66	5.81	9.63
ex cm	2.00	2.30	2.50	2.86	2.80
ey cm	2.63	4.02	2.81	4.06	5.08
M m ² /m	0.203	0.243	0.223	0.263	0.303

	P R O F I L I		
	PT 5030 LDN	PT 5030 TDN	PT 5030 ZDN
T mm	5.0	5.0	5.0
B mm	3.0	3.0	3.0
A cm ²	3.61	4.23	4.81
m kg/m	2.83	3.32	3.38
I _x cm ⁴	7.74	13.57	13.24
W _x cm ³	2.58	4.17	3.77
I _y cm ⁴	11.59	13.09	16.00
W _y cm ³	3.95	3.73	6.37
ex cm	3.00	3.25	3.51
ey cm	2.93	3.51	2.51
M m ² /m	0.207	0.247	0.247

PT 5030 LDN

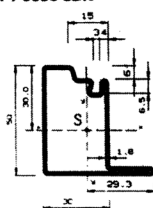

PT 5030 ZDN

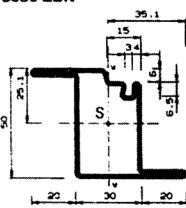

PT 5030 TDN

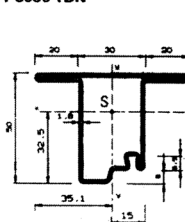

PT 5050 LDN

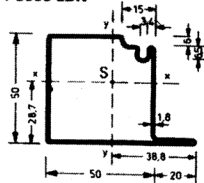

PT 5050 TDN

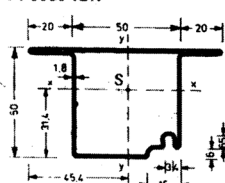

PT 5050 ZDN

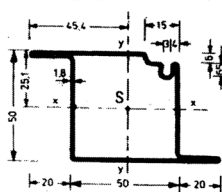

PT 5050 T2DN

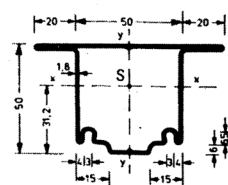

PT 5050 Z2DN

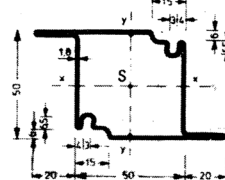

TUBOLARI D'ACCIAIO PER PERSIANE BLINDATE

Serie con BATTENTE COMPLANARE

CL1
MONTANTE
asolato
Cod. CL1 Z
TUBOLARE mm 58 x 40
BATTENTE mm 22
SPESSORE mm 1,5

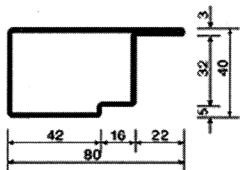

CL2
MONTANTE
per telaio
Cod. CL2 Z
TUBOLARE mm 25 x 40
BATTENTE mm 35
SPESSORE mm 1,5

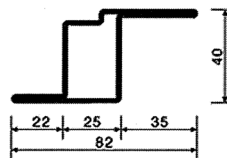

CL3
MONTANTE
asolato
Cod. CL3 Z
TUBOLARE mm 40 x 40
BATTENTE mm 22
SPESSORE mm 1,5

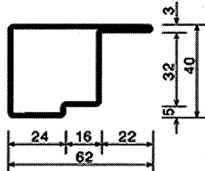

CL4 T di riporto
per battuta simmetrica
Cod. CL4Z
TUBOLARE mm 36 x 35
BATTENTE mm 22
SPESSORE mm 1,5

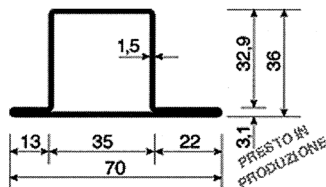

Serie con BATTENTE A SORMONTO

Z5
Zeta sagomato per telaio
Cod. Z5Z
TUBOLARE mm 20 x 40
BATTENTE mm 50
SPESSORE mm 1,5

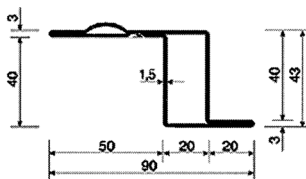

ZL
Zeta liscio per telaio
Cod. ZLZ
TUBOLARE mm 20 x 40
BATTENTE mm 40
SPESSORE mm 1,5

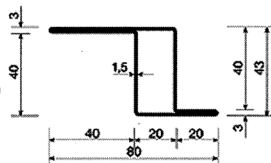

MONTANTE
asolato
spigoli vivi
Cod. SV1 Z
TUBOLARE mm 60 x 40
BATTENTE mm 20
SPESSORE mm 1,5

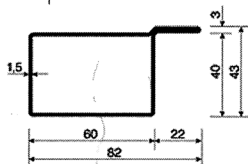

MONTANTE
asolato
senza battente
Cod. SB1 Z
TUBOLARE mm 60 x 40
SPESSORE mm 1,5

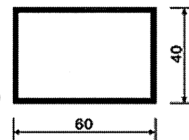

MONTANTE
mini
Cod. MM1 Z
TUBOLARE mm 30 x 40
BATTENTE mm 15 o 20
SPESSORE mm 1,5

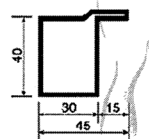

PROFILI PER TUTTE LE SERIE

TERMINALE VARIABILE
Cod. TV1 Z
SAGOMATO da mm 90 a 135
SPESSORE mm 1,5
LUNGHEZZA m 4

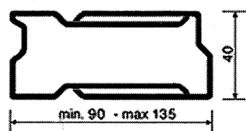

FASCIA CENTRALE
Cod. FC1 Z
H mm 90
H mm 130
SPESSORE mm 1,5
Lunghezza m 4

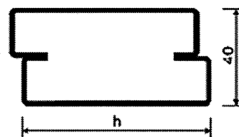

OVALE
Cod. OVZ 1
TUBOLARE mm 50 x 10
SPESSORE mm 1,5
SPESSORE mm 1,25

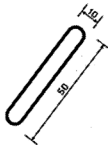

SPESSORE mm 1
PROFILATI DECAPATI: Tutti i codici presenti in questa pagina riguardano prodotti zincati (es.: CL1 Z) dove la Z indica il trattamento del profilato. Volendo profilati decapati basta sostituire la D alla Z (es.: CL1 D). Caratteristiche tecniche e dimensioni non sono impegnative; la Carpenterie Laziali s.r.l. si riserva il diritto di apportare modifiche senza alcun preavviso.